



Flexy-heat beauty

**WH-400**

Fusor de cera

Wax Heater

Aquecedor de cera

Couverture chauffante



calidad



control



seguridad

**INSTRUCCIONES DE USO**

**DIRECTIONS FOR USE**

**INSTRUÇÕES DE USO**

**MODE D'EMPLOI**

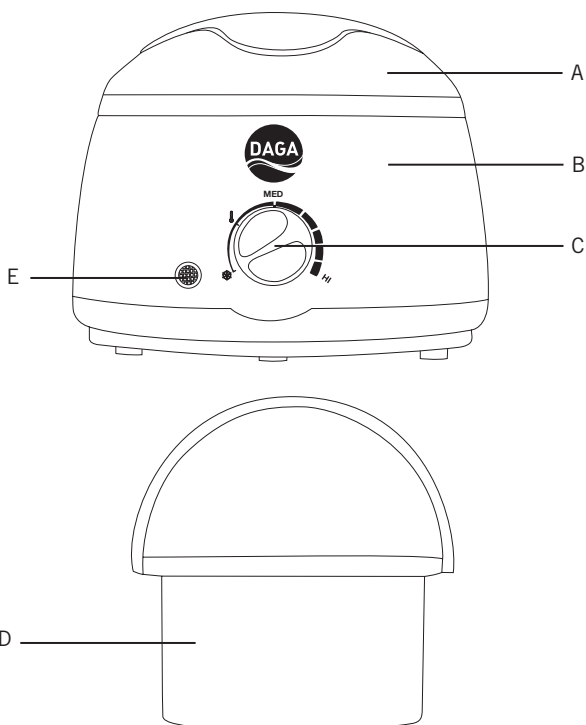

**ES DESCRIPCIÓN:**

- A-Tapa
- B-Cuerpo
- C-Control de temperatura
- D-Contenedor extraíble para pastillas de cera
- E-Luz indicadora de encendido

**PT DESCRIÇÃO:**

- A-Tampa
- B-Corpo
- C-Controlo de temperatura
- D-Contentor extraível para pastilhas de cera
- E-Luz indicadora de ligado

**EN**

**DESCRIPTION:**

- A- Cover
- B- Body
- C-Temperature selector
- D- Wax tablet removable container
- E- On indicator light

**FR**

**DESCRIPTION:**

- A-Couvercle
- B-Corps
- C-Contrôle de température
- D-Cuve amovible pour pastilles de cire
- E-Voyant lumineux d'allumage

## AVISO IMPORTANTE

**Lea atentamente las instrucciones de uso antes de manipular el producto. Consérvelas en un lugar seguro para posteriores consultas.**

## INSTRUCCIONES DE SEGURIDAD

Este aparato pueden utilizarlo niños con edad de 8 años y superior y personas con capacidades físicas, sensoriales o mentales reducidas o falta de experiencia y conocimiento, si se les ha dado la supervisión o instrucciones apropiadas respecto al uso del aparato de una manera segura y comprenden los peligros que implica. Los niños no deben jugar con el aparato. La limpieza y el mantenimiento a realizar por el usuario no deben realizarlos los niños a menos que sean mayores de 8 años y estén supervisados.

Si el cable de alimentación está dañado debe ser sustituido por el fabricante, su servicio postventa o por personas calificadas, para evitar cualquier riesgo.

Mantener el aparato y su cable fuera del alcance de los niños con

edad inferior a 8 años.

Para su limpieza el aparato no debe ser sumergido en agua o en cualquier otro líquido, tampoco debe ser puesto bajo el grifo.

El aparato está destinado a utilizarse únicamente en aplicaciones domésticas. No debe usarse en zonas de cocina reservadas para el personal en tiendas, oficinas y otros entornos de trabajo, granjas, por clientes en hoteles, moteles o otros entornos de tipo residencial y entornos tipo habitación de hotel.

**ADVERTENCIA:** No usar este aparato cerca de las bañeras, duchas, lavabos u otros depósitos que contengan agua.



Este símbolo significa que el aparato no debe ser usado cerca de las bañeras, duchas, lavabos u otros depósitos que contengan agua.

### **AVISOS IMPORTANTES**

Antes de conectar el producto, compruebe que el voltaje de su red eléctrica sea idéntico al indicado en la etiqueta del producto.

No utilizar el aparato, ni conectarlo o desconectarlo a la red con las manos y/o pies húmedos.

No utilice accesorios distintos de los suministrados.

Es importante que el cable de conexión a la red eléctrica no esté enrollado o cruzado sobre el producto durante su uso.

No tirar del cable de conexión para desenchufarlo.

Para su limpieza proceder según el apartado de mantenimiento y limpieza de este manual.

En caso de que el producto presente una posible avería o daño, desenchúfelo inmediatamente de la red eléctrica y acuda a un Servicio Técnico Autorizado.

Con objeto de evitar posibles situaciones de riesgo, no abra el aparato, las reparaciones o intervenciones que debieran efectuarse sobre el aparato, únicamente podrán llevarse a cabo por personal técnico cualificado del Servicio Técnico Oficial de la marca.

En caso de uso incorrecto o manipulación indebida del producto, ésta quedará fuera de garantía. Para reparar su producto acuda siempre a un servicio técnico autorizado.

**B&B TRENDS SL.** Declina toda responsabilidad por daños que pudieran ocasionarse a personas, animales u objetos, por la no observancia de estas advertencias.

## **MODO DE EMPLEO**

Para encender el producto debe seleccionar el control de temperatura (C ) girando en el sentido de las agujas del reloj, ponga la cera deseada la pastilla/s en el contenedor extraíble o el bote metálico quitando el contenedor extraíble y colocarlo directamente. Mueva el control de temperatura al máximo para que se deshaga la cera y luego déjelo en la posición media para que la cera se mantenga. Apague el fusor girando el control de temperatura al contrario de las agujas del reloj.

## **MANTENIMIENTO Y LIMPIEZA**

Para prolongar la vida útil del producto, deberá desenchufarse cuando no pretenda utilizarlo en largos periodos de tiempo. Tape el aparato con la tapa para evitar que entre el polvo. Para su almacenaje, permítase que se enfríe antes de guardarlo.

Para quitar los restos de cera del contenedor deberá estar un poco caliente de esta forma la cera no se quedara pegada.

# ESPAÑOL

Para limpiar el producto, asegúrese de desenchufar el aparato de la red.

El aparato puede limpiarse con un trapo húmedo, no usar ningún producto químico.

## DESECHO DEL PRODUCTO

Este producto cumple con la Directiva Europea 2012/19/UE sobre aparatos eléctricos y electrónicos, identificada como RAEE (residuos de aparatos eléctricos y electrónicos), que proporciona el marco legal aplicable en la Unión Europea para la retirada y reutilización de los residuos de aparatos eléctricos y electrónicos. No deseche este producto en la basura. Acuda al punto de recogida de residuos eléctricos y electrónicos más cercano a su domicilio.



Deseamos que este producto haya sido de su agrado y satisfacción.

### **WARNING**

Please read the instructions for use carefully prior to using the product. Store these in a safe place for future reference.

### **SAFETY INSTRUCTIONS**

This appliance can be used by children aged from 8 years and above and persons with reduced physical, sensory or mental capabilities or lack of experience and knowledge if they have been given supervision or instruction concerning use of the appliance in a safe way and understand the hazards involved. Children shall not play with the appliance. Cleaning and user maintenance must not be carried out by children unless they are older than 8 years and supervised.

If the cord is damaged, it must be replaced by the manufacturer, its after-sales service or by qualified persons to prevent any hazards.

Ensure that the device and its cable remain out the reach of children younger than 8.

## ESPAÑOL

The appliance should not be immersed in water or any other liquid, nor should it be placed under the tap to wash it.

This device is designed for use solely in domestic applications. Do not use in kitchen areas reserved for staff in shops, offices and other workplaces, farms, by clients in hotels, motels or other residential and hotel room type environments.

**WARNING:** Do not use this device near to bathtubs, showers, sinks or other tanks that contain water.



This symbol means that the device should not be used near bathtubs, showers, sinks or other water containers.



## ENGLISH

### IMPORTANT WARNINGS

Prior to plugging in the product, check that your mains voltage is the same as the one indicated on the product label.

Do not use, connect or disconnect the device to the mains with your hands or feet wet.

Do not use any accessories other than those supplied.

The mains connection cable must not be tangled or wrapped around the product during use.

Do not pull on the connection cord in order to unplug it.

Proceed according to the conservation and cleaning section of this manual for cleaning.

Unplug the product immediately from the mains in the event of any breakdown or damage and contact an authorised Technical support service.

In order to prevent any risk of danger, do not open the device. Only qualified technical personnel from the brand's Official Technical support service may carry out repairs or procedures on the device.

Any incorrect use or improper handling of the product shall render the warranty null and void. Only an authorised technical support service centre may carry out repairs on this product.

**B&B TRENDS SL.** disclaims all liability for damages that may occur to people, animals or objects, for the non-observance of these warnings

### INSTRUCTIONS FOR USE

Turn the product by selecting the temperature control (C), turning it in a clockwise direction, inserting the desired wax tablet(s) in the removable or metal container, removing the removable container and inserting it directly. Move the temperature control to the maximum position so that the wax melts and then leave it in the mid position to allow the wax to be maintained.

Turn off the heater by turning the temperature control in an anti-clockwise direction.

### MAINTENANCE AND CLEANING

Unplug the product when you do not intend to use it for an extended period of time to prolong its shelf-life. Cover the device with a cover to prevent any dust entering. Allow the device to cool down prior to storage.

Remove any wax remains from the container by be done when it is slightly hot so that the wax does not stick.

Ensure that the device is unplugged prior to cleaning it.

This device may only be cleaned with a damp cloth, and chemical products must never be used for the same.

## ENGLISH

### PRODUCT DISPOSAL

This product complies with European Directive 2012/19/EU on electrical and electronic devices, known as WEEE (Waste Electrical and Electronic Equipment), provides the legal framework applicable in the European Union for the disposal and reuse of waste electronic and electrical devices. Do not dispose of this product in the bin, instead going to the electrical and electronic waste collection centre closest to your home.



We hope that you will be satisfied with this product.

### **AVISO IMPORTANTE**

**Leia atentamente as instruções de utilização antes de manusear o produto. Guarde-as num local seguro para posteriores consultas.**

### **INSTRUÇÕES DE SEGURANÇA**

Este aparelho pode ser utilizado por crianças com idade a partir dos 8 anos e pessoas com capacidades físicas, sensoriais ou mentais reduzidas ou falta de experiência e conhecimento, se lhes for dada supervisão ou instruções apropriadas relativamente à utilização do aparelho de uma forma segura e que compreendem os perigos que envolve. As crianças não devem brincar com o aparelho. A limpeza e a manutenção de uso não devem ser feitas por crianças, exceto se maiores de 8 anos e supervisionadas por um adulto.

Se o cabo de alimentação estiver danificado deve ser substituído pelo fabricante, o seu serviço pós-venda ou por pessoas qualificadas, para evitar qualquer perigo.

## PORTUGUÊS

Manter o aparelho e o seu cabo fora do alcance das crianças com idade inferior a 8 anos.

Para a sua limpeza o aparelho não deve ser submerso em água ou em qualquer outro líquido, tampouco deve ser colocado sob a torneira.

O aparelho é destinado a ser utilizado apenas em aplicações domésticas. Não deve ser utilizado em zonas de cozinha reservadas ao pessoal nas lojas, escritórios e outros ambientes de trabalho, quintas, por clientes em hotéis, motéis ou outros espaços de tipo residencial e espaços tipo quartos de hotel.

**ADVERTÊNCIA:** Não utilizar este aparelho perto das banheiras, duchas, lavatórios ou outros depósitos que contenham água.



Este símbolo significa que o aparelho não deve ser usado perto de banheiras, duchas, lavatórios ou outros depósitos que contenham água.

# PORTUGUÊS

## AVISOS IMPORTANTES

Antes de ligar o produto, verifique se a tensão da rede elétrica é idêntica à indicada na etiqueta do produto.

Não utilizar o aparelho, nem ligá-lo ou desligá-lo da tomada com as mãos e/ou pés húmidos.

Não utilize acessórios diferentes dos fornecidos.

É importante que o cabo de ligação à rede elétrica não esteja enrolado ou cruzado sobre o produto durante a sua utilização.

Não puxar pelo cabo de ligação para retirá-lo da tomada.

Para a sua limpeza, proceder conforme a secção de manutenção e limpeza deste manual.

No caso de o produto apresentar uma possível avaria ou dano, retire-o imediatamente da tomada elétrica e consulte um Serviço Técnico Autorizado.

Com o objetivo de evitar possíveis situações de risco, não abra o aparelho, as reparações ou intervenções que devam ser efetuadas no aparelho só deverão ser levadas a cabo por pessoal técnico qualificado do Serviço Técnico Oficial da marca.

No caso de utilização incorreta ou manuseamento indevido do produto, este ficará sem garantia. Para reparar o seu produto consulte sempre um serviço técnico autorizado.

**B&B TRENDS SL.** Declina qualquer responsabilidade por danos que possam ser provocados a pessoas, animais ou objetos devido à inobservância destas advertências.

## MODO DE EMPREGO

Para ligar o produto deve seleccionar o controlo de temperatura (C) rodando no sentido dos ponteiros do relógio, coloque a cera desejada em pastilha/s no contentor extraível ou no pote metálico retirando o contentor extraível e colocando-o diretamente. Mova o controlo de temperatura para o máximo para que a cera se desfaça e depois deixe na posição média para que a cera se mantenha.

Desligue o fundidor rodando o controlo de temperatura ao contrário dos ponteiros do relógio.

## MANUTENÇÃO E LIMPEZA

De modo a prolongar a vida útil do produto, deverá retirá-lo da alimentação quando não pretender utilizá-lo por longos períodos de tempo. Tape o aparelho com a tampa para evitar que o pó entre.

Para o seu armazenamento, deixe arrefecer antes de guardá-lo.

Para retirar os restos de cera do contentor deverá estar um pouco quente, desta forma a cera não ficará colada.

Para limpar o produto, certifique-se que retira o aparelho da tomada elétrica.

O aparelho pode ser limpo com um pano húmido, não usar nenhum produto químico.

## ELIMINAÇÃO DO PRODUTO

Este produto cumpre a Diretiva Europeia 2012/19/UE sobre equipamentos elétricos e eletrónicos, identificada como REEE (resíduos de equipamentos elétricos e eletrónicos), que proporciona a base legal aplicável na União Europeia para a remoção e reutilização de resíduos de equipamentos elétricos e eletrónicos. Não deite este produto no lixo comum. Dirija-se ao ponto de recolha de resíduos elétricos e eletrónicos mais próximo da sua residência.



Esperamos que tenha ficado satisfeito com este produto.

### **AVERTISSEMENT IMPORTANT**

**Lire attentivement la notice avant d'utiliser le produit. La conserver dans un endroit sûr pour la consulter ultérieurement.**

### **INSTRUCTIONS DE SÉCURITÉ**

Cet appareil peut être utilisé par des enfants à partir de 8 ans et par des personnes ayant des capacités physiques, sensorielles ou mentales réduites ou un manque d'expérience et de connaissances, s'ils ont reçu un encadrement ou les instructions appropriées pour l'utiliser en toute sécurité et qu'ils comprennent les risques encourus. Les enfants ne doivent pas jouer avec l'appareil. Le nettoyage ou la maintenance ne devra pas être effectuée par des enfants, sauf si ces derniers sont âgés de plus de 8 ans et s'ils sont supervisés.

Si le câble d'alimentation est endommagé, il devra être changé par le fabricant, votre service après-vente ou par des personnes qualifiées, afin d'éviter tout danger.

Tenir l'appareil et son câble hors de la portée des enfants âgés de moins de 8 ans.

Nettoyage: ne pas plonger l'appareil dans l'eau ou d'autres liquides, ni le passer sous le robinet.

Cet appareil est uniquement destiné à une utilisation domestique. Ne pas utiliser l'appareil dans des environnements de cuisine réservés au personnel de ventes, bureaux et autres environnements de travail, fermes, par les clients d'hôtels, motels ou autres environnements de type résidentiel et environnements du type chambre d'hôtel.

**AVERTISSEMENT:** Ne pas utiliser l'appareil à proximité d'une baignoire, d'une douche, d'un lavabo ou autre récipient contenant des liquides.



Ce symbole signifie: ne jamais utiliser l'appareil à proximité de baignoires, douches ou récipients contenant des liquides.



# FRANÇAIS

## AVIS IMPORTANTS

Avant de brancher le produit, vérifiez que le voltage de votre installation électrique soit identique à celui indiqué sur l'étiquette du produit.

Ne pas utiliser l'appareil, ni le brancher/débrancher du secteur, avec les mains et(ou) les pieds mouillés.

Utilisez uniquement les accessoires fournis avec l'appareil.

Durant l'utilisation, veillez à ce que le câble de connexion électrique ne soit pas enroulé ou en travers du produit.

Ne pas tirer sur le cordon électrique pour le débrancher.

Pour son nettoyage, procéder selon l'alinéa de maintenance et de nettoyage du présent manuel.

Face à une éventuelle panne ou signe d'endommagement, débranchez-le immédiatement du secteur et contactez le service technique agréé.

Afin d'éviter toute situation dangereuse, ne pas ouvrir l'appareil ; seul le service technique officiel de la marque pourra effectuer les réparations ou les interventions nécessaires sur l'appareil.

L'utilisation incorrecte ou une erreur de manipulation, entraîne la perte de la garantie du produit. Pour faire réparer votre appareil, contactez toujours le service technique agréé.

**B&B TRENDS SL.** Décline toute responsabilité en cas de dommages causés aux personnes, aux animaux ou aux biens, à la suite du non respect de ces avertissements.

## MODE D'EMPLOI

Pour prolonger la durée de vie du produit, veillez à le débrancher si vous ne prévoyez pas de l'utiliser durant une longue période. Utiliser le couvercle pour couvrir l'appareil en évitant ainsi l'entrée de poussière. Pour son stockage, laissez refroidir le sèche-cheveux avant de le ranger.

Pour retirer les restes de cire de la cuve, veiller à ce qu'elle soit un peu chaude pour éviter que la cire n'y reste collée.

Veillez à débrancher l'appareil du secteur avant de le nettoyer.

Réaliser le nettoyage de l'appareil à l'aide d'un chiffon humide, ne pas utiliser de produits chimiques.

## MAINTENANCE ET NETTOYAGE

Pour prolonger la durée de vie du produit, veillez à le débrancher si vous ne prévoyez pas de l'utiliser durant une longue période. Utiliser le couvercle pour couvrir l'appareil en évitant ainsi l'entrée de poussière. Pour son stockage, laissez refroidir le sèche-cheveux

avant de le ranger.

Pour retirer les restes de cire de la cuve, veiller à ce qu'elle soit un peu chaude pour éviter que la cire n'y reste collée.

Veillez à débrancher l'appareil du secteur avant de le nettoyer.

Réaliser le nettoyage de l'appareil à l'aide d'un chiffon humide, ne pas utiliser de produits chimiques.

## MISE AU REBUT DU PRODUIT

Ce produit est conforme à la directive européenne 2012/19/UE relative aux appareils électriques et électroniques, plus connue



sous le nom de directive DEEE (déchets d'équipements électriques et électroniques), qui fournit le cadre juridique applicable à l'Union Européenne concernant la mise au rebut et le recyclage des déchets d'équipements

électriques et électroniques. Ne jetez pas le produit avec les ordures ménagères. Veillez à le déposer dans le point de collecte de résidus électriques et électroniques le plus proche de chez vous.

Nous espérons que ce produit vous plaira et vous offrira entière satisfaction.

## BOLETÍN DE GARANTÍA

**B&B TRENDS, SL.** garantiza la conformidad de este producto al uso para el que se destina, durante un periodo de dos años y para todo el territorio nacional. Durante la vigencia de esta garantía y en caso de avería, el usuario tiene derecho a la reparación y en su defecto, a la sustitución del producto, sin cargo alguno, salvo que una de estas opciones resultase imposible o desproporcionada, y entonces podrá optar por una rebaja en el precio o anulación de la venta debiendo acudir en este caso al establecimiento vendedor; también cubre la sustitución de piezas de recambio siempre y cuando, en ambos casos, se haya utilizado el producto conforme a las recomendaciones especificadas en este manual, y no se haya manipulado indebidamente por terceras personas no acreditadas por **B&B TRENDS, SL.** La presente garantía no afecta a los derechos de que dispone el consumidor conforme a lo previsto en la Ley 23/2003, de 10 de julio de 2003 sobre garantías en la venta de bienes de consumo en el territorio español.

## UTILIZACIÓN DE LA GARANTÍA

Para la reparación del producto, el consumidor deberá acudir a un Servicio Técnico autorizado por **B&B TRENDS, SL.** ya que cualquier manipulación indebida del mismo por personas no autorizadas por **B&B TRENDS, SL.**, mal uso o uso inadecuado, conllevaría a la cancelación de esta garantía. Para el eficaz ejercicio de los derechos de esta garantía debe entregarse debidamente cumplimentada y acompañarse de la factura, el ticket de compra o el albarán de entrega.

La acción para reclamar el cumplimiento de lo dispuesto en la garantía prescribirá a los 2 años desde la entrega del producto, debiendo el consumidor informar al vendedor de la falta de conformidad, siempre y cuando dicha reclamación se haga dentro del plazo legal de la garantía. Esta garantía debe quedar en poder del usuario, así como la factura, el ticket de compra o el albarán de entrega para facilitar el ejercicio de estos derechos. Para Servicio técnico y atención post-venta fuera del territorio español rogamos remita su consulta al punto de venta donde adquirió el producto directamente póngase en contacto con **B&B TRENDS, SL.**

Nombre\_Name\_ Nome\_Nom \_\_\_\_\_

Dirección\_Address\_ Morada\_Adresse \_\_\_\_\_

Población\_Town\_ Cidade\_Localité \_\_\_\_\_

Provincia\_Province\_ Distrito\_Province \_\_\_\_\_

Tel.\_Tél. \_\_\_\_\_

Product / do Produto: N/REF.: / N/RÉF. du Produit : \_\_\_\_\_

Fecha de Venta  
Sales date  
Data de Venda  
Date de vente

Sello del vendedor  
Sales establishment stamp  
Carimbo do estabelecimento de venda  
Cachet de l'établissement vendeur



**B&B TRENDS, S.L.**  
C/Catalunya, 24 P.L Ca N'Oller  
08130 Santa Perpetua de Mogoda (Barcelona) Spain  
[www.daga.eu](http://www.daga.eu)

## **WARRANTY REPORT**

B&B TRENDS, SL. guarantees compliance of this product for the purpose for which it is intended for a period of two years for the entire Spanish territory. In the case of breakdown during the term of this warranty, you are entitled to repair or to the replacement of the product at no charge if the former is unavailable, unless one of these options prove impossible or disproportionate. In this case, you can then choose a reduction in price or cancellation of the sale, which must be dealt with directly with the sales vendor. This also covers replacement of spare parts provided that the product has been used according to the recommendations specified in this manual for both cases, and has not been tampered with by any third party that is unaccredited by B&B TRENDS, SL. This warranty does not affect your rights as a consumer in accordance with the provisions of Law 23/2003 dated 10 July 2003 on warranties on the sale of consumer goods in the Spanish territory.

## **USE OF WARRANTY**

Consumers should contact a technical service centre authorised by B&B TRENDS, SL. for repair of the product as any tampering thereof by persons not authorised by B&B TRENDS, SL., as well as misuse or inappropriate use, will lead to the cancellation of this warranty. The warranty must be fully completed and delivered along with the receipt or delivery docket for the effective exercise of rights under this warranty.

Claims must take place within three years from delivery of the product according to the provisions of the warranty, and the consumer must inform the sales vendor of the lack of conformity, provided that such claim is made within the statutory period of warranty. This warranty should be retained by the user as well as the invoice, receipt or the delivery docket to facilitate the exercise of these rights. For technical service and after-sales care outside the Spanish territory, please submit your query to the point of sale where you purchased the item or by contacting B&B TRENDS, SL.

## **BOLETIM DE GARANTIA**

A B&B TRENDS, SL. garante a conformidade deste produto com o uso ao qual se destina, durante um período de dois anos e para todo o território nacional. Durante a vigência desta garantia e, em caso de avaria, o utilizador tem direito à reparação e, à sua falta, à substituição do produto, sem quaisquer custos, exceto se uma destas opções for impossível ou desproporcionada e aí poderá optar por um desconto no preço ou anulação da venda, devendo consultar neste caso o estabelecimento de venda; também cobre a substituição de peças de substituição sempre e quando, em ambos os casos, se tenha utilizado o produto em conformidade com as recomendações especificadas neste manual e não tenha sido manuseado indevidamente por terceiros não acreditados pela B&B TRENDS, SL. A presente garantia não afeta os direitos do consumidor conforme o previsto na Lei 23/2003, de 10 de julho de 2003, sobre garantias na venda de bens de consumo no território espanhol.

## **UTILIZAÇÃO DA GARANTIA**

Para a reparação do produto o consumidor deverá consultar um Serviço Técnico autorizado pela B&B TRENDS, SL., já que qualquer manuseamento indevido do mesmo por pessoas não autorizadas pela B&B TRENDS, SL., má utilização ou utilização inadequada, implica o cancelamento desta garantia. Para o exercício eficaz dos direitos desta garantia deve-se-á entregar, devidamente preenchido e acompanhado da fatura, o ticket de compra ou a nota de entrega.

A ação para reclamar o cumprimento do disposto na garantia prescreverá 2 anos após a entrega do produto, devendo o consumidor informar o vendedor da falta de conformidade, sempre e quando esta reclamação seja feita dentro do prazo legal da garantia. Esta garantia deve ficar na posse do utilizador, assim como a fatura, o ticket de compra ou a nota de entrega, de modo a facilitar o exercício destes direitos. Para um serviço técnico e atendimento pós-venda fora do território espanhol, por favor envie a sua questão para o ponto de venda onde adquiriu o produto ou entre em contacto direto com a B&B TRENDS, SL.

## **BULLETIN DE GARANTIE**

B&B TRENDS, SL. garantie la conformité de ce produit utilisé aux fins auxquelles il est destiné, durant une période de deux ans et pour tout le territoire national. Pendant la durée de la garantie et en cas de panne, l'utilisateur aura droit à la réparation et, à défaut, à la restitution du produit, sans frais, excepté si l'une de ces options s'avérait impossible ou disproportionnée, pouvant alors choisir soit une réduction du prix soit l'annulation de la vente ; l'utilisateur devra alors contacter l'établissement vendeur ; celle-ci couvre également le changement de pièces, à condition d'avoir utilisé le produit conformément aux recommandations spécifiées dans le présent manuel, et qu'il n'est pas été manipulé incorrectement par des tierces personnes non autorisées par B&B TRENDS, SL. La présente garantie n'affecte pas les droits du consommateur conformément aux dispositions de la loi 23/2003, du 10 juillet 2003 concernant les garanties dans la vente de biens de consommation sur le territoire espagnol.

## **UTILISATION DE LA GARANTIE**

Pour faire réparer le produit, le consommateur devra consulter le service technique autorisé par B&B TRENDS, SL. car toute manipulation incorrecte par des personnes non-autorisées par Daga, mauvaise utilisation ou usage indu, entraînerait l'annulation de cette garantie.

Pour exercer efficacement les droits de cette garantie, il faudra la présenter dûment remplie et accompagnée de la facture, ticket de caisse ou bon de livraison.

Les réclamations prévues dans les dispositions de la présente garantie, prescrivent au bout de 2 ans à compter de la date de livraison du produit ; le consommateur doit informer au vendeur en cas de défaut de conformité, à condition de présenter la réclamation dans le délai légal de la garantie.

L'utilisateur devra conserver cette garantie, de même que la facture, le ticket de caisse ou le bon de livraison pour faciliter l'exercice de ces droits.

Pour le service technique et l'assistance après-vente en dehors du territoire espagnol, nous vous prions de remettre vos questions au point de vente où vous avez effectué votre achat ou en contactant directement à B&B TRENDS, SL.

### **B&B TRENDS S.L.**

C/Catalunya, 24 P.L Ca N'Oliver - 08130 Santa Perpetua de Mogoda  
Barcelona Spain

**SERVICIOS DE ATENCION TECNICA (SAT)**

Technical Assistance Service (TAS)

Serviço de Atenco Tcnica (SAT)

**(+ 34) 937 010 753****A CORUA****15009 LA CORUA**

EUGENIO SUAREZ SERANTES  
ANGELA B. DE SOTO, 1 LOCAL 5  
981 291 663  
eugenio-suarez@hotmail.es

**15703 SANTIAGO DE COMPOSTELA**

SERVICIOS TECNICOS  
CANCELA, S.L. SAT  
RUA CONCHEIROS, 2 - BAIXO  
981 564 016  
satcancela@yahoo.es

**ALAVA****01003 VITORIA**

AREA GLOBAL AREA, S.L.(SAT)  
OLAGUIBEL, 48  
945 128 200  
choni@area-global.com

**01012 VITORIA**

REPARACIONES BERNA SC  
C/ DOMINGO BELTRAN, 54  
945 248 198  
bernaabetsuko@yahoo.es

**ALBACETE****02003 ALBACETE**

CAMACHO - SAT  
C/ PEDRO COCA, 50 BAJO  
967 224 554  
jcamachosat@gmail.com

**ALICANTE****03800 ALCOY**

SERT-TALLER DE ELECTRONICA  
CID, 12  
965 331 412  
serttv@gmail.com

**03007 ALICANTE**

ELECTRO T.V.  
GARCIA ANDREU, 38  
965 126 646  
electrotvalicante@gmail.com

**ASTURIAS****33209 GIJON**

TALLER ELECTRICO SEYSA, S.L.  
LOS ANGELES, 10-12  
985 388 146  
tallerseysa@gmail.es

**33003 OVIEDO**

TALLER AMABLE  
SAB JOS, 12B  
985 223 739  
satamable@telecable.es

**33900 SAMA DE LANGREO**

ALGA NALON, S.L.  
TORRE DE ABAJO, 8  
985 692 242  
alganalon@yahoo.es

**AVILA****05005 AVILA**

CUCHILLERIA ANDRS  
SAN PEDRO BAUTISTA, 1  
920 220 014  
reparandres@gmail.com

**BALEARES****07007 PALMA DE MALLORCA**

SAT ASISTENCIA TECNICA BALEAR S.L.U.  
C/ REIS CATOLICS, 72  
971 24 76 95  
satbalear@ono.com

**BARCELONA****08015 BARCELONA**

SUBMIN.ELECTRICS DA MAU, S.C.P - SAT  
VILADOMAT, 108 BAIXOS  
934 539 276  
sdalmau@ono.com

**08025 BARCELONA**

ELECTRICA FUSTER  
PROVENZA, 538-540  
934 564 736  
fuster\_garcia@hotmail.com

**08950 ESPLUGUES DE LLOBREGAT**

ELECTRICAS FELIU  
SANT ALBERT MAGNE, 12-14 TD.2-B  
933 722 302  
feliusat@9chip.com

**08950 ESPLUGUES DE LLOBREGAT**

SAT J. BAUTISTA, S.L.  
SANTIAGO RUSINOL, 27-29, LOCAL 5  
933 722 157  
satdireccion@satjbautista.com

**08402 GRANOLLERS**

JOSEP SALVADO TOMAS  
C/ CARLES RIBA, 9 LOCAL 3  
938 494 073  
salvado@salvadosl.com

**08700 IGUALADA**

INSTAL-LACIONS CUADRAS, S.L.  
SANT DOMENEC, 9-11  
938 030 824  
assumpta@satcuadras.com

**08240 MANRESA**

SERVICIO ELDE - SAT -  
C/ BRUC, 55  
938 728 542  
elde@eldeservei.com

**08620 SANT VICEN DELS HORTS**

SAT JARO  
C/ MALAGA, 20-22  
647 054 779  
jroca78@gmail.com

**08226 TERRASSA**

ELECTRO CERDAN, S.L.  
HISTORIADOR CARDUS, 71  
937 354 105  
electrocerdan@cecot.es

**08720 VILAFRANCA DEL PENEDES**

FRED VILAFRANCA, S.L.  
C/ LA MUNIA, 54. P.I. DOMENYS I, NAVE 9  
938 904 852  
FRED@FREDVILAFRANCA.COM

**08800 VILANOVA I LA GELTRU**

BIRME  
AIGUA, 4  
938 930 011  
birme@birme.com

**BURGOS****09400 ARANDA DE DUERO**

REP. ELEC. GAMAZO  
ESGUEVA, 4  
947 502 532  
regamazo@yahoo.es

**09003 BURGOS**

ELECTRICIDAD CEBRIAN  
TRINIDAD, 16 BJOS.  
947 203 079  
cebrian@movistar.es

**CANTABRIA****39008 SANTANDER**

ELECTRONICA TELEC CANTABRIA  
TRES DE NOVIEMBRE, 1 B  
942 371 757  
telecantabria@yahoo.es

**CASTELLON****12005 CATELLON**

M. AGRAMUNT, S.L. - SAT  
LLUNA, 22  
964 261 249  
electroagramunt@gmail.com

**CIUDAD REAL****13003 CIUDAD REAL**

NOVA ELECTRICIDAD  
ALTAGRACIA, 1  
926 253 101  
manuelmartin1122@hotmail.com

**CORDOBA****14014 CORDOBA**

SAN COR, S.L.L.  
VIRGEN DE FATIMA, 15  
957 430 756  
SANCOR\_15@HOTMAIL.COM

**GIRONA****17005 GIRONA**

SUREDA I ASSOCIATS, S.C. - SAT  
FRANCESC ARTAU, 2  
972 236 588  
resured@terra.com

**17200 PALAFRUGELL**

NEW MERESA  
C./DE LA SURERA BERTRAN, 23  
972 304 454  
info@newmeresa.com

**17740 VILAFANT**

ELECTRONICA VILAFANT - SAT  
NAVATA, 13  
972 506 515  
electronicavilafant@hotmail.com

**GUADALAJARA****19004 GUADALAJARA**

FERRETERIA AL-YE - SAT  
AVDA.DEL EJERCITO, 11-D, POSTER.  
949 218 662

**GUIPUZCOA****20600 EIBAR**

EIBARSAT, C.B.  
IFAR KALE, 8  
943 206 717  
fgl@euskalnet.net

**20014 SAN SEBASTIAN**

SANTIAGO ESTALAYO Y OTROS, C.B.-SAT  
Pº URBURURU, nº 30, PAB C, POL 27  
943 475 013  
santiagoestalayo@hotmail.com

**20002 SAN SEBASTIAN**

GROSTON, S.L.  
USANDIZAGA, 29  
943 272 736  
groston@hotmail.es

**20001 SAN SEBASTIAN**

S.A.T. TEJEDOR GLORIA, 4 (GROS)  
943 287 193 j.ramon-  
tejedor@gmail.com

**JAEN****23008 JAEN**

ANTONIO MUOZ SALVADOR  
PERPETUA SOCORRO, 5  
953 226 102  
amsmmc@hotmail.com

**LA RIOJA****26004 LOGROO**

ASOC.IND. RIOJANA, S.L. UNIPERS.  
DOCE LIGERO, 30-32 BAJO  
941 241 015  
satairslu@gmail.com

**LEON****24004 LEON**

ELECTRO CASH  
TORRIANO, 3 - 5 BJ  
987 206 409  
electrocash@ono.com

**24002 LEON**  
SERVICIO TECNICO MAEG  
RUIZ DE SALAZAR, 24  
987 235 021

**24400 PONFERRADA**  
ELECTRONICA REGUERA  
HOSPITAL, 29 BAJOS  
987 403 483  
manos59@ono.com

**LUGO**  
**27002 LUGO**  
TELESERVICIO - SAT  
CARRIL DE LAS FLORES, 34  
982 242 015  
teleservicio@telefonica.net

**27400 MONFORTE DE LEMOS**  
RAUL E HIJOS, S.L.  
CAMPO DE LA COMPAÑIA, 19  
982 400 711  
raulehijos@gmail.com

**LLEIDA**  
**25005 LLEIDA**  
BRENUY-CORBELLA, S.L.U  
C/ CORTS CATALANES, 27  
973 240 113  
corbega@hotmail.com

**MADRID**  
**28047 MADRID**  
REPARACIONES CARLOS - SAT  
GUABAIRIO, 2  
914 665 369  
reparaciones.carlos@gmail.com

**28035 MADRID**  
ALDEBARAN ELECTRICA, S.L.  
AVD.CARDENAL HERRERA ORIA, 257  
917 388 761  
aldebaran.electrica@hotmail.com

**28020 MADRID**  
JAEN-18  
C/ JAEN, nº 15 (Junto Metro Alvarado)  
915 342 350  
satjaen@gmail.com

**28044 MADRID**  
REPARACIONES PIMAR  
C/ VALLE INCLAN, nº 32, Local  
917 054 624  
pimaruno@gmail.com

**28017 MADRID**  
ALTOHA  
JOSE ARCONES GIL, 13  
913 774 645  
ramon@altha.es

**MALAGA**  
**29010 MALAGA**  
CAMBEL ELECTRONICA  
MORALES VILLARRUBIA, 17  
952 277 247  
cambel.electronica@gmail.com

**MURCIA**  
**30300 CARTAGENA**  
FASEPA, S.L.  
PROLONGACION ANGEL BRUNA, 6 BJ (BARRIO PERAL)  
868 095 680  
luserrano@fasepa.es

**30009 MURCIA**  
SEBA, C.B.  
ISAAC ALBENIZ, 4, Bajo  
968 298 593  
electroservicioseba@gmail.com

**NAVARRA**  
**31011 PAMPLONA**  
FERRETERIA SAN ELOY  
MONASTERIO DE IRACHE, 33  
948 251 095  
admin@ferreteriasaneloy.es

**31500 TUDELA**  
ELECTRICIDAD FERNANDO, S.C.I.  
YANGUAS Y MIRANDA, 12  
948 826 457  
okina@electricidadfernando.com

**OURENSE**  
**32002 ORENSE**  
ELECTRO COUTO, S.L. - SAT  
MELCHOR DE VELASCO, 17  
988 235 115  
electrocouto@yahoo.es

**PALENCIA**  
**34001 PALENCIA**  
ELECTRICIDAD SANTIAGO - SAT  
MAYOR, 124  
979 740 040  
electricidad-santiago@hotmail.com

**PONTEVEDRA**  
**36004 PONTEVEDRA**  
IMASON, S.L.  
LOUREIRO CRESPO, 43  
986 841 636  
imason@mundo-r.com

**36003 PONTEVEDRA**  
MARDEL RIAS BAIXAS, S.L.  
FERNANDEZ LADREDA, 67  
986 843 760  
mardelrias@mundo-r.com

**SALAMANCA**  
**37005 SALAMANCA**  
RAMON RODRIGUEZ TAPIA  
LAZARILLO DE TORMES, 10  
923 238 491  
microram9@yahoo.es

**SEVILLA**  
**41006 SEVILLA**  
PALACIO DE LAS PLANCHAS, S.L.  
AFAN DE RIBERA, 107  
954 631 191  
sat@palaciodelasplanchas.com

**TARRAGONA**  
**43001 TARRAGONA**  
SERTECS  
C/ CAPUCHINOS, 22  
977 221 851  
sertecs@sertecs.e.telefonica.net

**VALENCIA**  
**46700 GANDIA**  
RELGAN, S.L.  
MAGISTRADO CATALA, 16  
962 873 825  
relgangandia@gmail.com

**46005 VALENCIA**  
REPUESTOS ELECTRODOM.  
DE LEVANTE S.L.  
MATIAS PERELLO, 49 BAJOS  
963 222 529  
merce@relevansl.com

**46600 ALZIRA**  
TALLERES MOYA ALZIRA  
FAWARETA, 49  
962 418 587  
tamoya@talleresmoya.com

**VALLADOLID**  
**47004 VALLADOLID**  
ELECTRICIDAD RINCON, S.A. - S.A.T.  
LABRADORES, 9-11  
983 297 133  
administracion@electricidadrincon.es

**47006 VALLADOLID**  
VILDA SERV.ASIST.TECNICA, S.L.  
FALLA, 16 BAJO.DCHA.  
983 226 229  
vilda@vilda.es

**VIZCAYA**  
**48010 BILBAO**  
R.E. ABAD  
GREGORIO DE LA REVILLA, 34 - LONJA  
944 215 271  
mghervera@yahoo.es

**48004 BILBAO**  
SERTEK  
C/ PADRE PERNET, 8 (Santutxu)  
944 732 100  
sertek@ya.com

**48980 SANTURCE**  
JULEN S.A.T.  
C/ LAS VINAS, 20 - 22  
944 617 193  
juanjosat@gmail.com

**ZAMORA**  
**49016 ZAMORA**  
TERESA PEREZ FERNANDEZ - SAT  
DIEGO DE LOSADA, 10  
980 671 386  
sat.teresa1@gmail.com

**ZARAGOZA**  
**50007 ZARAGOZA**  
A.NAPOLES BALDOVIN  
C/ CORDOBA, nº 7  
976 254 061  
satnapoles@interferr.com

**GRANADA**  
**18007 GRANADA**  
ELECTRICIDAD MORENO  
C/ Palencia nº 3

**SEGOVIA**  
**40005 SEGOVIA**  
SEBASTIAN TORRES C.B.  
SAN ANTON, 12  
921 424 323

**B&B TRENDS S.L.**  
C/Catalunya, 24  
P.L Ca N'Oller  
08130 Santa Perpetua  
de Mogoda  
(Barcelona) Spain  
www.daga.eu



Flexy-heat beauty

**B&B TRENDS, S.L.**  
C/Catalunya, 24 P.L Ca N'Oller  
08130 Santa Perpetua de Mogoda (Barcelona) Spain  
[www.daga.eu](http://www.daga.eu)

Ver. 10/2016